

Compresseur / *Compressor*  
Code tension / *Voltage code* : F

# AEZ2390Z

Froid commercial négatif (BP)  
*Low back pressure commercial application*

220-240V / 50Hz - 1~

## R404A

## N° 122DE-F - ind b

Conditions <i>Conditions</i>	fréquence <i>frequency</i>	Prod frigorifique nominale / <i>nominal refrigerating capacity</i>			Puis. sonore <i>Sound level</i>
		Watts	Kcal/h	BTU/h	
Standard	50 Hz	221	190	754	NF S 31-026 / ISO 3743  44 dBA
Cecomaf	50 Hz	147			

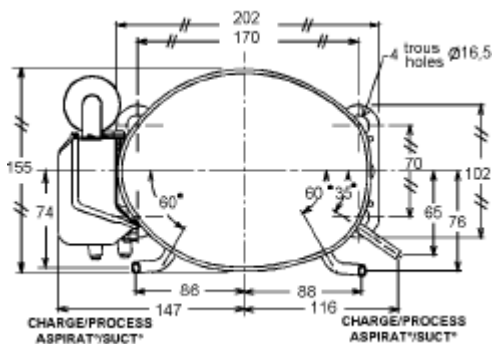
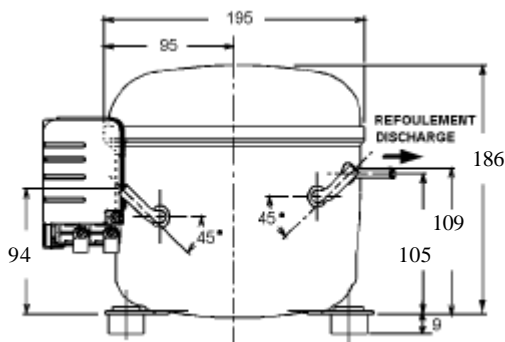

Cylindrée / *Displacement* : 5,1 cm<sup>3</sup>  
 Poids net / *Net weight* : 10,2 Kg  
 Charge en huile / *Oil charge* : 250 cm<sup>3</sup>  
 Type d'huile / *Oil type* : P.O.E /  
 Détente / *Expansion device* : Capillaire/Détendeur  
 Capillaire/Exp° valve  
 Refroidissement / *Cooling* : Naturel / Natural

Résistance à 20° C / *Windings resistances at 20° C*

Phase princ. / *Main Winding* : 8,4 Ohms  
 aux. / *Auxiliary Winding* : 29 Ohms

Intensité / *Current*

nom. / *Rated current RLA* : 1,4 A  
 max. / *Max current* : 2 A  
 dém. / *Start current LRA* : 9 A

Ap. Electrique / *Electrical equipment* : CSIR

Protecteur / *Overload* :

T0078  
 Temporisation / *Time Check* : 7,5s - 14s / 7,1 A  
 T° ouverture / *Opening temp.* : 110° C  
 fermeture / *Closing temp.* : 60° C  
 Option / *optional* : MRP63AMN

Relais Intensité / *Current relay* :

MTRP0046  
 enclenchement / *Pick up* : 4,65A  
 déclenchement / *Drop out* : 3,95A  
 Option / *optional* : 9660A-\*\*\*-125

Condensateur dém. / *Start capacitor* : 50 µF / 260 V

Pour conduites  $\text{AE}$  ext / *For tubing O.D.*

Aspiration <i>Suction</i>	Refolement <i>Discharge</i>	Charge <i>Process</i>
6,35 (1/4")	4,76 (3/16")	6,35 (1/4")

Les caractéristiques données dans cette fiche technique peuvent évoluer sans avis préalable, avec les améliorations que 'TECUMSEH EUROPE' entend toujours apporter à sa production.  
 'TECUMSEH EUROPE', in a constant endeavour to improve its products reserves the right to change any information contained in this leaflet without prior warning.



# AEZ2390Z

Tension F - 220-240V 50Hz

R404A. N° 122DE-F Ind b

Température ambiante : 32 °C  
Température entrée détendeur : 32 °C  
Sortie évap./gaz aspirés : 32 °C

— : Courbes à 50 Hz

Température de condensation

A: 40 °C  
B: 50 °C  
C: 54,5 °C  
D: 60 °C

